

ÇEVRE KOMİSYONUNDAN

KATI ATIK GERİ DÖNÜŞÜM TORBA TAŞIMA İSKELETİ



Eskişehir, geri dönüşüm atıklarının toplanması konusunda başarılıdır. Ancak dört köşe çerçeveli torba taşıma iskeletleri rüzgârda yere devrilmesi sonunda deforme olmakta ve torbalar tutunamamaya - sıyrılmaya başlamıştır.

Üstteki fotoğraf, Tepebaşı Belediyesince yapılan torba taşıma iskeleti. Alt çember çapı (bacakları tutan) daha büyük olursa dolu torbanın çıkarılmasında zorluk çekilmez.

Katı atık torba taşıma iskeletinde torbanın tutunabilmesinin “stratejik” önemi olan ölçülerini Eskişehir Çevre Koruma ve Geliştirme Derneği tespit etmiştir. Resimde görülen geri dönüşüm iskeleti (önerilen çift kasnaklı sistem) 12 sene süreli Eskişehir Ray Kent de sürekli kullanıldı.

Çift kasnaklı, rüzgârda devrilse de deformasyonu esneklik sınırları içinde kalıyor, her şeye rağmen torba sıyrılmıyor...

Bu konuda çalışma yapacak olanlara, bu tip çift kasnaklı taşıma iskeletinden yapmalarını ya da seri üretim yapılması önerilmektedir.

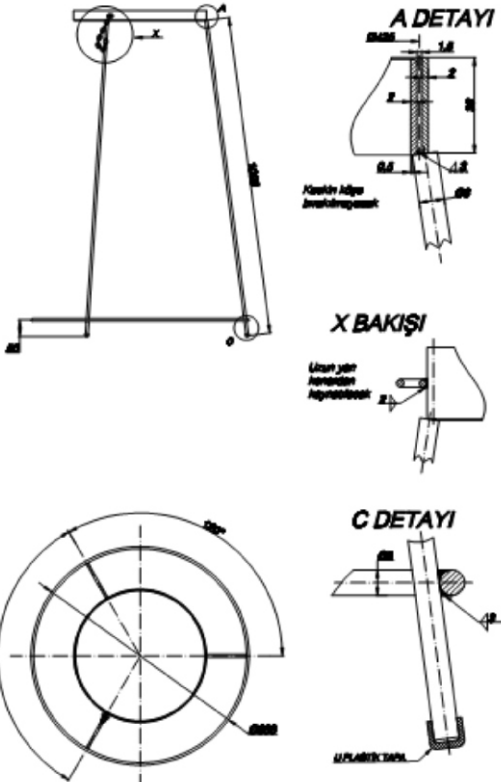

Eskişehir Çevre Koruma ve Geliştirme Derneğinin önerdiği geri dönüşüm iskeletinin Dış kasnağın düşmemesi, kaybolmaması için dış kasnağın dışına ve bacaklardan birine $\varnothing 3$ mm. 15-20 cm. uzunlukta zincir kaynatılmalı. Geri dönüşüm torbası iç içe iki kasnak arasında Saç kalınlığı 3mm... en az 2 mm kalınlıkta olmalı ki paslanınca daha fazla azalmasın. Giyotinde makasta kesilirken plaka, sacın haddeleme doğrultusunda kesilmeli ki, merdanede yuvarlatılırken hadde lifleri yırtılması, çıtlamalar olmasın.

Bacaklar ve alt çember için $\varnothing 8$ mm.lik çelik çubuk önerilmekte. 3 m.lik boyda piyasada satılıyor. Alt çember için bir boydan 1 tane 1 m. bacak kesilir, kalanı (tam 3 m. olmayabiliyor) merdane kanalında çember haline getirilir, ek yerinden kaynatılır.

Alt çember ve bacakların aşağı kısmına kaynatılırken bacakların içeride kalması çarpmalarda eğri yüzey teması için önerilir.

Ayak uçlarına tesviye edildikten sonra plastik U'lar geçirilmesi ses yapmaması ve yerde çizinti oluşturmaması için önerilir.

İç kasnağın altına çelik çubuktan 1'er metrelik bacaklar 120° açılı kaynatılır. Kaynatılırken çelik çubuğun içeride kalan kısmı el ile kontrol edilerek içe taşmayacak şekilde (torbaya temas etmemesi için) sıfır puntalanır. Çelik çubuk iç kasnağın altında dış kasnağın aşağı düşmesine engel olacak faturalık yapar.

Dış kaynak ek yeri dıştan, iç kasnak ek yeri içten kaynatılmalı ki sıkışma olmasın.

Sac boyu; nötr eksen ara boşluk (1,5 mm) gözetilerek hesaplanarak bulunmalı.

Yapılmış örnekte torbanın takıldığı kısım yaklaşık 425 mm.

Kasnaklar arasındaki boşluk miktarı 1,5 mm olma şartı var. 1 mm. olursa torba kesiliyor, 2 mm olursa torba sıyrılarak aşağıya düşüyor.

Torbanın kesilmemesi için; iç kasnağın üst dış köşe kenarı boyunca ve dış kasnağın alt iç kısmı köşe kenar boyunca eğe ya da spiral taş ile pah kırılmalı.

Bacaklar, çember ve iç kasnağın montaj kaynağı için (102° açılarının da sağlanması için) seri üretimde bir kolaylık ve kısıkaçlar kullanılmalı, paslanmaya karşı galvaniz kaplama ya da çevre bilincinde dünyanın uzaydan görüldüğü mavi renk ile boyanmalı. Geri dönüşüm torba taşıma iskeletinin kaybolmaması için bahçe çit demirlerine 1-1,5 m. zincir-kilit ile kilitlenmeli (kilit suya dayanıklı sarı gres ile poşetlenebilir).



MAKALE

657 SAYILI YASADAKİ DEĞİŞİKLİKLERİN GERÇEK HEDEFİ

Taner CİVELEK
Makina Mühendisi

"Kapitalistler, kendilerini asacak ipi satmaktan geri durmazlar"

24 Ocak kararları, ABD'nin ülkemizde gerçekleştirdiği 12 Eylül askeri darbesi, 1982 Anayasası, bugüne kadar iktidara gelen sermaye-patron yanlısı işbirlikçi siyasi iktidarlar ve son 8 yıllık AKP iktidarı bize şu terimin altını özellikle çizdiriyor; "Neo-Liberal Politikalar".

Kapitalizm, kaçınılmaz olarak içine girmiş olduğu krizleri o dönemin yapısına uygun politikalarla geçiştirmeye içinden çıkmaya çalışmıştır. Son dönemde girmiş olduğu krizi aşmak için tüm dünya genelinde uygulamış olduğu neo-liberal politikalar, genel anlamıyla, sosyal devletin tasfiyesi ve toplumun temel gereksinimlerinin serbest piyasa insafına bırakılması olarak biçimlendirilmiştir. Diğer bir ifadeyle, insanca bir yaşam sürebilmemiz için gerekli olan sağlık, eğitim, beslenme, barınma gibi temel gereksinimlerimizi serbest piyasadan "satın almak" durumundayız. Ne kadar paranız varsa o kadar insansınız, insanca yaşayabilirsiniz. Fakat yakın zamandan hatırlayacağınız üzere ülkemizde ve dünyanın bir çok yerinde toplumun temel gereksinimleri büyük ölçüde devlet tarafından karşılanıyordu. Örneğin ülkemizde sağlık ve eğitim hizmetleri devlet tarafından veriliyor ve bu hizmetler hiçbir insan ayrımı gözetmeden kırsal alanlara kadar ulaşabiliyordu(?). Özellikle eğitim alanında Köy Enstitüleri deneyimi hem aydınlanmacı hem de sosyal devleti yansıması açısından olumlu bir örnek teşkil etmekteydi. Bugüne baktığımız zaman ise durumun böyle olmadığı, tam aksine eğitim için özellikle okul kayıtları için bizzat devletin okulları tarafından para alındığı hepimiz tarafından göz-

lenmiş, yaşanmış bir durum olarak karşımızda durmaktadır.

Diğer taraftan, işçi sınıfının dünyada ve ülkemizde sermaye sınıfına karşı mücadele vererek kazanmış olduğu tüm haklar, bugün yavaş yavaş elinden alınmış ve alınmaya da devam etmektedir. Emek cephesinde bu duruma karşı verilen mücadeleler belirleyici bir niteliğe sahip olmadığı, korunmacı, yerinde sayıcı ve yer yer işbirlikçi bir karakter gösterdiği için, sermayenin saldırıları şiddetini arttırarak devam etmiştir. Uluslararası ölçekte krizden ötürü kar marjı düşen sermaye, kar marjını arttırmak için gider hanesinde gösterdiği emek ücretlerinde azaltıma gitmiş, böylece artı değer sömürsünü arttırmıştır.

Bugün artan işsizlik oranı ve buna bağlı olarak istihdam sorunu da önemli bir konu olarak yerini almaktadır. İşsiz sayısının fazla olması, çalışılacak işin az olması patronlar için bulunmaz bir fırsata dönüşmüştür. Amacı kardan başka hiç birşey olmayan patron hemen hemen hepimizin yaşadığı şu dialoğu bizimle karşılıklı olarak gerçekleştirmiştir; "Çalışırsan çalış, çalışmazsan bu ücreti kabul edecek kapıda bir sürü adam var". Yaşamımızı idame ettirmek adına insalık dışı ücretleri kabul ettiğimiz bu düzende, aslında kendi sorunumuzu çözmüş hava içine girmek bize hiçbir şey kazandırmayacaktır. Gerçekte kabul ettiğimiz ücret kölelik ücretinden, son tahlilde içinde bulunduğumuz durum ücretli kölelikten başka birşey değildir.

Kafamıza takılan bir diğer soru ise, geçmişte durum, devletin-sistemin insanlara yaklaşımı insan gibiyken bugün neden insanlık dışı bir dayatma ile karşı

karşıyayız? Konuyu basit bir örnekle açıklayalım; Doğu ve Batı Almanya'yı düşünelim. Duvarın bir tarafında eğitim, sağlık hizmetleri ücretsiz verilirken diğer tarafında paralı olması beklenemez. Duvarın bir tarafında barınma, temel ihtiyaç maddelerinin karşılanması devlet tarafından herkese eşit verilirken, diğer tarafında insanların kiralalarını ödeyebilmeleri, temel ihtiyaçlarını karşılayabilmeleri için elbetteki sermaye tarafından yüksek bir maaş ödenmesi gerekiyordu. Aksi durumda Batı Almanya 'da yaşayan emekçiler Doğu Almanya'da yaşayan emekçiler gibi yaşam hakkı talebinde bulunacak ve

Tekrar tekrar ifade etmekte fayda var, kapitalizm amacı kardır ve bunun dışında hiçbir değeri kabul etmez. İnsanlığı tahrif eden, insanı insana kul eden bu düzen, elbetteki insana saldıracaktır.

Esnek üretim (Japonizasyon, yalın üretim), taşeronlaştırma gibi uygulamalar, sermayenin kar oranını arttırmak için uyguladığı emek sömürsü politikalarıdır. Diğer taraftan kamuya ait tüm hizmetlerin halka sunumunu özel sektöre bırakan hükümet ise uygulamaya koyduğu 4-c yasası ile bu emek sömürsü mekanizmasına kendini de eklemiştir.



sonuçta belki de Batı Almanya, Doğu Almanya ile daha başka bir biçimde birleşecekti. Ama bugün duvar yıkılmış ve birleşme emekçiler lehine değil sermaye lehine gerçekleşmiştir. Sermaye de geçmişte vermek zorunda olduğu bütün tavizleri geri almıştır.

Son dönemde yapmayı planladığı 657 sayılı Devlet Memuru Yasası'ndaki değişiklik ile tam anlamıyla devlet memurlarını da ortadan kaldıracak, işçileştirecek ve daha düşük ücrete çalışmaya zorlayacak düzenlemeler parçasının bir bütünüdür. Buna veri-



lecek karşılık ise emekten yana mücadele veren sendikal yapılarla ile tüm işçi sınıfını kapsayacak şekilde ortak bir mücadele programı oluşturmak ve mücadele etmektir. Üretimde esneklik, yani esnek üretim, teknolojiyi, istihdamı, ücretlendirme mekanizmalarını, işçi örgütlenmesini, çalışma saatlerini ilgilendiren çok boyutlu bir kavramdır. Fordist üretim rejiminde istihdam ilişkilerinin temelini, iş güvenliği, günde sekiz, haftada 40-45 saat çalışma oluştururdu. İşçilerin haftalık çalışma döneminde en az 1.5 gün aralıksız dinlenmeleri gereği kabul edilirdi. Bu uygulamada yarı sürelilik, patrona, istihdamı piyasa talebine göre ayarlama, tam süreli işçiye sunması gereken (kreş, sosyal yardım, ikramiye, işyeri sağlık birimi, işyeri hekimi, işçileri işyerine taşımak için servis aracı sağlama gibi) çok değişik hizmetlerden kaçma olanağı sunar. Ayrıca yarı sürelilik günlük çalışma saatlerinin düzensizleştirilmesi anlamına geleceği için, fazla mesai kavramını da devreden çıkarır. Böylece işçilerin Fordist rejimde düzensiz ve uzun çalışma karşılığında elde ettikleri maddi kazanımlar da ellerinden alınmış olur. Bir dipnot olarak belirtmekte fayda var, yarı sürelilik içinde en çok kadınlar, öğrenciler ve emekliler çalışmaktadır çünkü bu grupların ek gelir sağlama istek ve zorunluluklarının ötesinde herhangi bir talepleri yoktur. İşçilerin esnek istihdamı tercih etmeleri değil, zorunlu olarak katlanmaları durumu söz konusudur. Sendikal düzlemde bu konuda yapılacak tek şey istihdamda esneklik stratejisini kabul etmemektir. Bunun ötesinde işçi sınıfı içinde yaşanan gündelik sorunlarla kapitalist üretim ilişkilerinin ilişkisini kurmak ve antikapitalist bir sınıf bilinci oluşturmak üzere çalışmak gerekir. İşçiler yaşadıklarının kapitalist sömürü mekanizmalarıyla doğrudan ilişkisini göremedikleri takdirde, sermayenin saldırısı karşısında mevzi elde etmek olanaklı olmaz. Sendikaların herhangi bir gerekçeyle esnek istihdama onay vermesi ise doğrudan sınıfa ihanet anlamına gelir.

Bize, emekçilere, yaşamını idame ettirmek için emeğinden başka satacak hiçbir şeyi olmayan biz

işçilere karşı yapılan saldırılar karşısında sessiz kalmak, kendini kurtarmak adına diğerlerini umursamamak çözüm değildir. Bugün çalıştığımız ücret diğerlerinden yüksek olsa da, unutmamak gerekir ki, eğer sermaye bu ücret yüksek bulur ise günün birinde onu da aşağı çekecek ve bizi bu ücrete çalışmaya mecbur bırakacaktır. Çözüm ortak akıl ve bilinç ile hep birlikte sınıf eksenli bir mücadele programında bir araya gelmektir. Ancak ve ancak örgütlü bir mücadele bizi sermaye karşı kazanımla sonuçlanacak bir başka yaşam biçimine taşıyacaktır.

Son dönemde artan işçi direnişleri ve özellikle Tekel İşçilerinin göstermiş olduğu ve kazanımla sonuçlanan direniş, bize geleceğimize dair önemli emareler vermekte, örgütlü bir biçimde oluşturulacak mücadelenin kazanımı ekseninde yeniden yapılanmaya götürmektedir. TMMOB üyesi, ücretli olarak çalışan veya şu an işsiz olan biz işçi mühendisler, yerimizin işçi sınıfının yanı sıra olduğu ve hepimizin birer işçi olduğu bilincinden hareket ederek, işçi sınıfının yeni dönem mücadelesinde en ön safta yer alan birer neferi olmak zorundayız. Örgütlü bir mücadele değil, yukarıda belirttiğimiz gibi çıkarıcı, kendini kurtaran, tek başına hareket eden bir işçi durumuna geldiğimizde kendimiz için değil sermaye için faydalı birer meta duruma geleceğimizi unutmayalım.

Gün mücadele günüdür, gün örgütlü sermaye sınıfının saldırıları karşısında işçi sınıfının bayrağını daha da yükseltme günüdür.

Yaşasın Örgütlü Mücadelemiz

Yaşasın TMMOB

Yaşasın Türkiye İşçi Sınıfının Onurlu

Mücadelesi



TMMOB BASIN AÇIKLAMALARI

BAYINDIRLIK BAKANLIĞI TARAFINDAN BİRLİĞİMİZ HAKKINDA BAŞLATILAN İNCELEME ÜZERİNE TMMOB ÖRGÜTLÜLÜĞÜNE!

TMMOB Yönetim Kurulu Başkanı Mehmet SOĞANCI, Bayındırlık ve İskan Bakanlığı'nca bir dilekçe üzerine Birliğimiz hakkında başlatılan inceleme hakkında 11 Mayıs 2010 tarihinde TMMOB Örgütlülüğüne yönelik bir mesaj yayımladı.

Sevgili Arkadaşlar,

8 Mayıs 2010 tarihinde gerçekleşen TMMOB 40. Dönem 4. Danışma Kurulu toplantısında da görüş-tüğümüz üzere; siyasi iktidarın, Birliğimiz ve diğer meslek örgütleri üzerinde bir süredir "inceleme ve araştırma" adı altında yürüttüğü, ancak amaçlarının ve nedenlerinin hepimizce çok iyi bilindiği baskıcı politikalarının sonu gelmemektedir.

Cumhurbaşkanlığı Genel Sekreterliği makamına gönderilen Birliğimiz hakkında "asılsız ve mesnetsiz" iddialarla dolu bir dilekçe, Genel Sekreterlikçe Cumhurbaşkanlığı Devlet Denetleme Kurulu'na iletilmiştir. Kurul tarafından "ciddiye" alınan dilekçe, 12.01.2010 tarihinde gereği için Başbakanlığa gönderilmiştir. Başbakanlık Teftiş Kurulu Başkanlığı dilekçeyi 29.10.2010 tarihinde Bayındırlık ve İskan Bakanlığı'na iletmış, Bakanlık da, gereği için 03.02.2010 tarihinde konu ile ilgili olarak Bakanlık Teftiş Kurulu'nu görevlendirmiştir. Konu Birliğimize "belge ve bilgi istemli" 06.05.2010 tarihli yazı ile aktarılarak "inceleme" başlatılmıştır.

Asılsız ve mesnetsiz iddiaları içeren şikâyet dilekçesinin Cumhurbaşkanlığı Makamı ve Başbakanlıkça, Birliğimizi denetim için gerekçe oluşturması ve şikâyet dilekçesinin Cumhurbaşkanlığı Devlet

Denetleme Kurulu tarafından hazırlanan rapora atıf yapılarak gerçekleştirilmesi oldukça anlamlıdır.

Bir husus çok önemlidir: Cumhurbaşkanlığı Devlet Denetleme Kurulu tarafından hazırlanan rapor, yazıyla istememize rağmen "gizli" olduğu gerekçesiyle konunun muhatabı olan, raporun "konusu" olan Birliğimize verilmeyenken, nasıl olduysa "birilerinin" eline geçmiş, birileri söz konusu raporu bizden önce inceleyebilmiş, "eksiklerini" tespit ederek, "asılsız ve mesnetsiz" iddialarla Cumhurbaşkanlığına başvurabilmiştir.

Kamuoyu, devletin yönetiminde ve kurumların çalışmasında "gizli" olduğu ileri sürülen bilgi ve belgeler hakkında -bu ülkede genel uygulama haline geldiği üzere- kimi çevrelere yapılan servis sonucu bilgi edinebilmektedir. Demokratik hukuk devletinde bu yaşananların yeri olmayacağı açıktır.

Sevgili Arkadaşlar,

Hepimiz biliyoruz, Siyasi iktidarın, kendi yanlış icraatlarının önünde engel olarak gördüğü kamu kurumu niteliğindeki meslek örgütlerini yeniden şekillendirmeye yönelik niyeti aşikârdır.

Bugüne kadar hiçbir Cumhurbaşkanı, meslek örgütlerinin "etkin ve verimli şekilde hizmet yürütmelerinin ve geliştirilmesinin sağlanması" gerekçesiyle "araştırma-inceleme" adı altında Devlet olanakları ile rapor hazırlattırarak, iktidardaki siyasal partiye "muhaliflik" yapamayacak şekilde tasarlanmasını önermemiştir.



Cumhurbaşkanlığı Devlet Denetleme Kurulu'nun raporunda, meslek örgütlerinin bazılarının siyasetle uğraşarak hükümete muhalif güç olduğu, kimi meslek örgütlerinin de mali olarak çok büyüdükleri (bu bizim örgütümüz değil) tespitleri yapılarak; bu iki gücün yasal değişiklik ve denetim yoluyla nasıl bertaraf edilebileceğinin yol ve yöntemleri gösterilmiştir. Bu nedenle bugün yaşananlar tesadüf değildir. Cumhurbaşkanlığı makamı tarafından altlık oluşturulmuş ve güncel deyimle "düğmeye basılmıştır". Bakanlıklarda yapılan yasa tartışmaları, Bakanların meslek örgütlerini kastederek "İki ya da bilemediniz üç maddelik bir yasa ile bitiririz işi" demeleri ve meslek örgütlerine yönelik başlatılan denetimler, demokrasinin olağan bir süreci olarak asla algılanamaz.

"Araştırma ve İnceleme Raporu", meslek kuruluşlarının muhalefetini susturmanın ince önermeleri ile bezenmiştir. Bu önermeler, ne DDK üyelerinin ne de Cumhurbaşkanı'nın görevidir. Çünkü bu makam, Anayasa kuralı gereği ne aktif güncel siyaset yapabilir ne de üniversite kürsüsündeymiş gibi doktriner tartışma yapabilir. Bu rapor ile Cumhurbaşkanlığı makamı, siyasal iktidarın bir komisyonu gibi veri hazırlamış ve önermelerde bulunmuştur. İktidarın yardımcı organı gibi çalışmış ve siyasette taraf olmuştur.

Meslek örgütlerine siyaset yasağı darbeci rejimin hazırladığı 82 Anayasası ile yürürlüğe girmiş ve bu yasak daha sonra 1995 yılında kaldırılmıştır. Her fırsatta 82 Anayasası'na karşı olduklarını söyleyip bu Anayasanın demokratik bir yönde dönüşümünü, hatta yeniden yazımını savunanların, 82 Anayasası'nı aşan bir tarzda, anti-demokratik bir tutumla yetki kullanmaya yönelmeleri, demokrasiden ne anladıklarını yeteri bir açıklıkla ortaya koymaktadır.

Kamuoyu denetimi olmayan, baskı altına alınmış bir toplumda demokrasinin yeşermeyeceği ve gelişmeyeceği tarihin bir gerçeğidir. Siyasal iktidarı kamuoyu denetiminden korumak tehlikeli bir yoldur.

Bu yolun gideceği yerin demokratik rejim olmadığı ise herkesin malumudur.

Sevgili Arkadaşlar,

TMMOB açık, şeffaf ve demokratik bir meslek örgütüdür. Bu örgüt 50 yılı aşkın tarihi ve 70'lerde belirlenen yol haritasının doğrultusunda ve kendi iç dinamikleri ile oluşturduğu ilkeler ışığında çalışmalarını yürütür.

Tamamı tarafımıza ileilmeyen, iletildiği kadarı ile "asılsız ve mesnetsiz" iddialarla dolu sözlerin yanıtını da şüphesiz vereceğiz.

Bugüne kadar, emekten ve demokrasiden yana doğru bildiklerini söylemekten hiçbir koşulda vazgeçmeyen Türk Mühendis ve Mimar Odaları Birliği'ni ve bağlı odalarını bu tür baskı politikaları, bu tür "asılsız ve mesnetsiz" iddialara dayanan soruşturmalar asla yıldırılmaz.

Sevgili Arkadaşlar,

Şimdi hepimize daha fazla görev düşüyor. Şimdi hepimizin örgütlülüğümüze daha fazla sahip çıkma zamanıdır. Bunun gereklerini yerine getireceğinize olan inancımız tamdır.

Mehmet SOĞANCI
TMMOB Yönetim Kurulu Başkanı

ÜYE AİDATINI
ZAMANINDA
ÖDEYEN
ÜYELERİMİZE,
PRİMLERİ ODAMIZCA
KARŞILANAN
FERDİ KAZA
SİGORTA POLİÇESİ
DÜZENLEMEDİR.

MMO BASIN AÇIKLAMALARI

“DÜNYA İŞ SAĞLIĞI VE GÜVENLİĞİ GÜNÜ” ÜLKEMİZİN İŞ SAĞLIĞI VE GÜVENLİĞİ POLİTİKALARINA DAİR UYARICI OLMALIDIR

Oda Yönetim Kurulu Başkanı Ali Ekber ÇAKAR, Dünya İş Sağlığı ve Güvenliği Günü nedeniyle bir basın açıklaması yaparak konu ile ilgili görüş ve önerilerimizi kamuoyu ile paylaştı.

1990 sonrasında uluslararası sendikal hareket tarafından işleri başında ölen, yaralanan, hastalanan çalışanları anma amacıyla değerlendirilen 28 Nisan tarihi, 2001 yılında Uluslararası Çalışma Örgütü (ILO) tarafından Dünya İş Sağlığı ve Güvenliği Günü olarak ilan edilmiş ve özellikle 2003 yılından itibaren dünyada çeşitli etkinliklerle anılan bir gün haline gelmiştir. Ne yazık ki Türkiye’de bu güne gereken önemin verilmediğini ve Mayıs ayındaki İş Sağlığı ve Güvenliği haftası ile konunun öneminin geçti-rildiğini söylemek mümkündür.

Çalışma Yaşamı İş Sağlığı ve Güvenliğinden Yoksun

Türkiye’deki İş Sağlığı ve Güvenliği politikalarıyla ilgili sorunlar 4857 sayılı İş Yasası, İş Yasası’nda değişiklik yapan 5763 sayılı Yasa ve TMMOB ile Odamızın açtığı davalar sonucu Danıştay’ın verdiği kararlara karşın yeni mevzuat düzenlemelerine başvuran Çalışma ve Sosyal Güvenlik Bakanlığı’nın (ÇSGB) serbestleştirmeci, piyasacı yaklaşımlarından kaynaklanmakta; aynı yaklaşım İş Sağlığı ve Güvenliği Yasa Tasarısında korunmaktadır.

İş Sağlığı ve Güvenliği ile ilgili mevzuat esasen 50 ve üzerinde işçinin çalıştığı iş yerlerinde yani Türkiye’deki sanayi işletmelerinin ancak yüzde



1,6’sında geçerlidir. (Müfettişlerin sayısal yetersizliği nedeniyle bu iş yerlerinin de yalnızca yüzde 5’i denetlenebilmektedir.) Bu yaklaşım, 15 Ağustos 2009 tarihinde yürürlüğe giren “İşyeri Sağlık ve Güvenlik Birimleri ile Ortak Sağlık ve Güvenlik Birimleri Hakkında Yönetmelik”te sürdürülmüştür.

SSK 2008 verilerine göre, 50 ve üzeri işçi çalıştıran orta ve büyük ölçekli sanayi iş yeri sayısı 18 bin 48, bu işletmelerde çalışan sayısı da 2 milyon 705 bin kişidir. 50’nin altında işçi çalıştıran mikro ve küçük ölçekli sanayi iş yeri sayısı ise 935 bin 563, bu iş yerlerinde çalışan sayısı da 3 milyon 821 bin kişidir.



Kısaca, sanayi iş yerlerinin yüzde 98,3'ü ve kayıt içi sanayi çalışanlarının yüzde 58'i iş güvenliği önlemlerinden yoksun bırakılmaktadır.

İş kazalarının yüzde 60,5'inin 50'den daha az işçi çalıştıran, yani "İşyeri Sağlık ve Güvenlik Birimi"nin kurulmasının zorunlu tutulmadığı mikro ve küçük ölçekli sanayi iş yerlerinde yaşandığı gerçeği ne yazık ki uyarıcı olamamaktadır.

Diğer yandan çalışma yaşamı mevzuatı bütün çalışma alanlarını kapsamamaktadır. İş Yasası başlıca "sanayi ve ticaret" işlerini kapsamamakta, tarım sektörünün tamamı, hizmet sektörünün bir bölümü ile KOBİ'lerin çok büyük bir bölümü kapsam dışında bırakılmaktadır. Adeta kayıt dışı ekonomi ve yaklaşık 9 milyon kişiyi bulan kayıt dışı istihdamı teşvik eder tarzda bir 'İş Sağlığı ve Güvenliği' politikası söz konusudur.

Mevzuat ayrıca iş güvenliği mühendisliği ve hekimliğini dışlamaya yönelmiş; iş güvenliği mühendisliği ile tekniker/teknisyenlik bir tutulmuş; iş yeri hekimi, mühendis, teknik eleman, hemşire ve diğer sağlık personeline verilecek eğitim hizmetlerinin işletmelerin dışarıdan satın alması yoluyla bu hizmetler danışmanlık hüviyetine büründürülmüştür. Eğitim ve belgelendirmede özel öğretim kurumları devreye sokularak mühendislik ve meslek örgütleri unsuru zayıflatılmış; Bakanlık kadroları meslek odalarına karşı kayırılmıştır. Bir uzmanın birden çok iş yerinde danışmanlık hizmeti vermesine olanak tanınmasıyla "tam zamanlı iş güvenliği mühendisliği" dışlanmış; uzman işverene bağımlı kılınmıştır.

Ucuz iş gücü ve ucuz maliyet peşindeki işveren kesimi ise İş Sağlığı ve Güvenliği'ne gereken özeni göstermemektedir. Esnek, güvencesiz çalışmanın artması, özelleştirme, sendikasılaştırma, taşeronlaştırmanın yaygınlaşması bu alandaki sorunları artırmaktadır.

Son düzenlemeler iş yerlerinin güvensizliğini ve denetimsizliğini daha da artıracak.

1475 sayılı eski İş Yasası'nda ve 4857 sayılı İş Yasası'nın 78. maddesi ve 2004 tarihli "İşyeri Kurma İzni ve İşletme Belgesi Alınması Hakkında Yönetmelik" ile iş yerlerinin kurulması aşamasında iş yeri koşullarının İş Sağlığı ve Güvenliği önlemlerine uygun olmasını teşvik eden uygulama, 2008 yılında 5763 sayılı İş Yasası'nda değişiklik yapan yasa ile en son 4 Aralık 2009 tarihli "İşletme Belgesi Alınması Hakkında Yönetmelik"le ortadan kaldırılmıştır. Buna göre 50'den az işçi çalıştırılan iş yerlerinin İşletme Belgesi alması zorunluluğu kaldırılarak ÇSGB'nin iş yerlerine yönelik denetimi ve yol göstericiliği de yok edilmektedir.

9 Aralık 2009 tarihli Resmi Gazete'de yayımlanan "İşyeri Sağlık ve Güvenlik Birimleri ile Ortak Sağlık ve Güvenlik Birimleri Hakkında Yönetmeliğin Uygulanmasına Dair Tebliğ" ile de 50'nin üzerinde işçi çalıştıran ana işverenlerin, sorumluluklarından kaçmalarına ve iş yerlerini küçük parçalara ayırarak yükümlülüklerden kurtarmaya yönelik düzenleme yapılmıştır.

Hazindir, tebliğin yayımlandığı gün Bursa'nın Kemalpaşa ilçesinde meydana gelen iş kazasında 19 maden işçisi yaşamını kaybetmiştir. Tuzla'da ölümler sürmekte, yeni Davutpaşalara davetiye çıkarılmaktadır. Çalışanları ve Türkiye'yi kuşatan bu sorunları aşmak; çalışma yaşamının insanca, iş güvenliği, örgütlü, toplu sözleşme ve grev hakları ve istihdamı esas alan, iş kazalarını en aza indirecek şekilde örgütlenmesi pekâlâ olanaklıdır.

Bu nedenle;

1- İş Yasası ve İş Sağlığı ve Güvenliği ile ilgili yasa, tüzük ve yönetmelikler uluslararası sözleşme, standart ve normlar dikkate alınarak yenilenmelidir.

2- ÇSGB tarafından hazırlanan "İş Sağlığı ve Güvenliği Kanun Tasarısı Taslağı" Türk Mühendis ve Mimar Odaları Birliği, Türk Tabipleri Birliği, Türkiye Barolar Birliği, sendikalar ve üniversitelerin görüşleri alınarak yeniden düzenlenmelidir.

3- Başta KOBİ'ler olmak üzere 50'den daha az işçi çalıştırılan iş yerlerinde İş Sağlığı ve Güvenliği birimlerinin kurulması yasalarla güvence altına alınmalı, dolayısıyla bu iş yerlerinde de İş Güvenliği Mühendisi istihdam edilmelidir.

4- "İş Güvenliği Mühendisliği" kavramı, yeni bir yönetmelikle yeniden tanımlanmalı, 50'den fazla işçi çalıştıran sanayi işletmelerinde tam zamanlı İş Güvenliği Mühendisi çalıştırılması zorunlu hale getirilmeli; TMMOB'ye bağlı ilgili odalar etkin bir denetim işlevi üstlenmelidir.

Ali Ekber ÇAKAR

TMMOB Makina Mühendisleri Odası

Yönetim Kurulu Başkanı

(28 Nisan 2010)

ODAMIZ İSKENDERUN DENİZ İKMAL DESTEK KOMUTANLIĞI VE FİLİSTİN HALKINA YARDIM GÖTÜREN FİLOYA YAPILAN SALDIRILARI KINAMAKTADIR

TMMOB Makina Mühendisleri Odası olarak, İskenderun Deniz İkmal Destek Komutanlığı'na ve Filistin halkına yardım götürülen filoya yapılan saldırıları kınıyor, ölen yurttaşlarımızın aileleri ve yakınlarına başsağlığı diliyoruz.

6 askerin öldüğü, 9 askerin yaralandığı İskenderun Deniz İkmal Destek Komutanlığı'na yapılan saldırı, Türkiye'nin iç siyaset ortamı ve toplumsal atmosferine yapılmış bir saldırı niteliğindedir. Bu saldırı birarada yaşama, kardeşlik ve toplumsal barış gerekliliklerine karşı yapılmıştır. Toplumumuzu teröre, iki kutuplu milliyetçiliğe, kutuplaşmalara yöneltici teröre karşı, emek ve demokrasi güçlerinin birarada yaşam talebi tek gerçek çözüm olarak silahların karşısına çıkarılmalıdır.

Diğer yandan emperyalizm ve siyonizme karşı Orta Doğu'nun en önemli gücü olan Filistin halkına insani yardım götürülen filoya İsrail Karasuları'na 70 mil açığta yapılan saldırıda, gelen ilk bilgilere göre 9'u Türkiye Cumhuriyeti yurttaşı 20 kişi ölmüş, 30 kişi yaralanmıştır. Bu saldırı, İsrail devlet terörünün uluslararası alana da sirayet ettiğinin yeni bir örneğidir.

Bu saldırılar, Türk-Kürt, Arap-İsrail, İsrail-Orta Doğu halklarının kardeşliğine yapılmıştır.

TMMOB Makina Mühendisleri Odası, halkların geleneksel kardeşliğini savunmakta, her tür terörü kınamakta, İsrail ile askeri-siyasi ilişkilerin kesilmesi gerektiği görüşünü kamuoyu ile paylaşmaktadır.

Ali Ekber ÇAKAR

TMMOB Makina Mühendisleri Odası

Yönetim Kurulu Başkanı

(31 Mayıs 2010)

Üyelerimize Yönelik

Solidwork 2009 & Autocad 2008

Inventor 2008

Kurslarımız

Devam Etmektedir.